

認証の詳細

<自転車等用ヘルメット>

－ 目 次 －

1. 工場登録・型式確認による SG マーク表示の場合

表 1 : 製造設備基準

表 2 : 検査設備基準

表 3 : 型式区分 (ロット認証と共通)

表 4 : 型式確認申請手数料

表 5 : 型式確認試験の委託検査機関

表 6 : 型式確認試験の有効期限

表 7 : 工場登録・型式確認の SG マーク表示方法

表 8 : 工場登録・型式確認の SG マーク表示手数料

表 9 : SG マーク被害者救済制度の有効期限 (ロット認証と共通)

2. ロット認証による SG マーク表示の場合

表 10 : ロット認証の委託検査機関

表 11 : ロット認証の申請手数料

表 12 : ロット認証の SG マーク表示方法

1. 工場登録・型式確認によるSGマーク表示の場合

表 1：製造設備基準

製造設備	技術上の基準
<p>1. 原材料の配合設備</p> <p>2. 成形設備</p> <p>3. 研磨設備 (当該工程を有する場合に限る。)</p> <p>4. 組立設備</p> <p>ただし、原材料の配合設備、成形設備又は研磨設備により製造される部品の製造技術の状況により製造することが適切であると製品安全協会が認める者から当該部品の供給を受ける者であって、製品安全協会が認める者は、当該設備の一部又は全部を備えることを要しない。</p>	<p>1. 原材料を適切に計量し、混合できること。</p> <p>2. ヘルメットの帽体を適切に成形できること。</p> <p>3. ヘルメットの各部を適切に研磨できること。</p> <p>4. ヘルメットを適切に組立ができる作業工具等の設備を備えていること。</p>

表 2 : 検査設備基準

検査設備	技術上の基準
1. 寸法測定設備	1. スケール(最小読取値 0.5mm 以上)又はそれと同等以上の精度を有する寸法測定器具を備えていること。
2. 衝撃吸収性試験設備	2. JIS T8134(自転車用ヘルメット):2018 の 7.3.5 に定める衝撃吸収性試験装置、SG 基準の附属書に定める人頭模型、並びに前処理のための設備として高温処理装置(恒温槽で $50\pm 2^{\circ}\text{C}$ を維持することができるもの)、低温処理装置(恒温槽で $-10\pm 2^{\circ}\text{C}$ を維持することができるもの)及び浸せき処理装置(水槽で温度 $25\pm 5^{\circ}\text{C}$ を維持できるもの)を備えていること。
3. 保持装置の強さ試験設備	3. 基準確認方法 3. (1) の試料の前処理のための設備を備えていること。基準確認方法 3. (2) に定める保持装置の強さ試験設備を備えていること。
4. 保持装置の性能試験設備	4. 基準確認方法 4. (1) の試料の前処理のための設備を備えていること。基準確認方法 4. (2) に定める保持装置の性能試験設備を備えていること。
5. 視野試験設備	5. 寸法特性が基準の附属書に適合する視野測定用の人頭模型を備えていること。
6. 材料試験設備 ただし、保持装置の強さ試験、保持装置の性能試験及び材料試験を適切に実施できると製品安全協会が認める者に定期的又は必要に応じて試験を行わせている者であって製品	6. 基準 6. (1)、(2) 及び(4)に定める材料試験項目が適切に実施できる設備を有していること。

<p>安全協会が認める者は、当該設備を備えることを要しない。</p>	
------------------------------------	--

表3：型式区分（ロット認証と共通）

要素	区分
対象者	(1) 使用年齢範囲に6才未満の幼児を含むもの (2) 使用年齢範囲に6才未満の幼児を含まないもの
保持装置	(1) あごひも (2) その他
帽体（外表面を形作る殻体）の材質※ ¹	(1) ABS製 (2) FRP製 (3) PC製 (4) その他の材質 (5) 外表面を形作る殻体なし
ヘルメットの大きさ※ ² （着装体の内側円周の最大寸法）	(1) 450mm以上500mm未満 (2) 500mm以上540mm未満 (3) 540mm以上570mm未満 (4) 570mm以上600mm未満 (5) 600mm以上620mm未満 (6) 620mm以上

※1 帽体の区分：外表面の殻体のないもの、および殻体が真空成型で製造されるものはその殻体の材質を問わず(5)を選択する。

※2 ヘルメットの大きさ：大きさの調整範囲は3区分を超えてはならない。
また、調整範囲が2区分に跨る場合は、大きい区分を選択する。

表 4 : 型式確認申請手数料

申請窓口	手数料	振込先
製品安全協会	<ul style="list-style-type: none"> ・ 申請手数料 5,500 円/型式 (税抜 5,000 円/型式) ※ 外国からの送金時は、税抜の手数料です。 	三菱 UFJ 銀行 東京公務部支店 普通口座 300447 口座名 一般財団法人 製品安全協会 MUFJ Bank, Ltd. Tokyo-Komubu Branch Ordinary Account 300447 Consumer Product Safety Association (Swift Address) BOTKJPJT
委託検査機関	<ul style="list-style-type: none"> ◆一般財団法人 日本車両検査協会 ・ 型式確認試験手数料 150,700 円 (税抜 137,000 円) 	委託検査機関が案内する方法によりお支払い願います。 なお、委託検査機関に検査試料を送付する際は、型式確認申請の表紙のコピーを同封して下さい。 ※材料試験（汗及び頭髪油性試験並びに耐候性試験）に関する費用は含まれておりません。申請時に第三者検査機関の証明書等を添付ください。
	<ul style="list-style-type: none"> ◆ビューローベリタスジャパン株式会社 ・ 型式確認試験手数料 132,000 円 (税抜 120,000 円) 	
	<ul style="list-style-type: none"> ◆昆山産品安全検験所 中国国内で型式確認試験をご希望の場合、検査手数料は、別途検査機関が指定する金額に基づいてをお支払い下さい。 	
	<ul style="list-style-type: none"> ◆韓国建設生活環境試験研究院(休止中) 韓国国内で型式確認試験をご希望の場合、検査手数料は、別途検査機関が指定する金額に基づいてをお支払い下さい。 	

・ 手数料は本文書作成時点の参考価格を示しています。

・ 委託検査機関が複数ある場合は機関によって金額・納期等が異なることがあります。また、検査試料の大きさや個数によっては、検査試料の廃棄費用又は申請者への返送費用を別途請求する場合があります。詳細は委託検査機関にお尋ねください。

表 5 : 型式確認試験の委託検査機関

名称	送付先	検査試料の数
型式確認試験の申込先	一般財団法人日本車両検査協会 <東京検査所> 〒114-0003 東京都北区豊島 7-26-28 TEL : (03) 3912-2361 FAX : (03) 3912-2208 <大阪検査所> 590-0983 大阪府堺市堺区山本町 2-66-2 TEL. 072 (233) 2001 FAX. 072 (233) 2002	5 個 / 型式
	ビューローベリタスジャパン株式会社 消費財検査部門 〒224-0033 横浜市都筑区茅ヶ崎東 4-5-17 TEL. 045 (949) 6311 <試料の送付先> Bureau Veritas Consumer Products Services Division (Shenzhen) 4th Floor, B Building, Min Li Da Industrial Building, Honghualing Industrial Park, Liu Xian Road, Xili Town, Nanshan District, Shenzhen, Guangdong 518055, P. R. C.	
	昆山産品安全検査所 中華人民共和国江蘇省昆山市葑城南路 1699 号 TEL. +86-(0) 512-57379763 FAX. +86-(0) 512-57372425	
	韓国建設生活環境試験研究院 (休止中) 199, Gasan digital 1-ro, Geumcheon-gu, Seoul TEL. +82-2-3415-8815	

表 6 : 型式確認試験の有効期限

適合日より3年間

表7：工場登録・型式確認のSGマーク表示方法

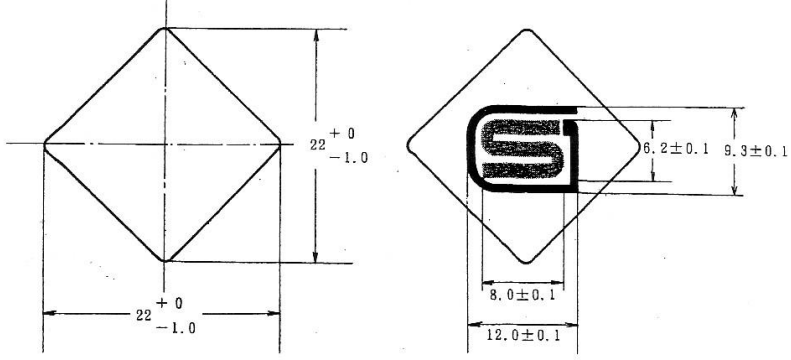
表示方式	表示方法
協会支給ラベル方式	<p data-bbox="555 528 1369 607">図1に示す協会支給ラベルを製品本体の外表面又は内表面の見やすい位置に貼付します。</p> <p data-bbox="579 622 970 656">台紙の寸法は22mm×22mmです。</p> <p data-bbox="579 672 914 705">最小交付単位は50枚です。</p>  <p data-bbox="798 1153 1125 1187">図1 協会支給 SG ラベル</p> <p data-bbox="555 1243 1369 1413">表示を行うためには、Web からログイン後「SG マーク表示数量申請」を行い、表8に示す手数料額を振り込んでください。申請記載事項及び手数料の入金を確認後、登録工場又は申請者が指定する場所に SG ラベルを送付します。</p>

<p>自社表示方式</p>	<p>製品本体の外表面又は内裏面に図2に示す SG マークを印字、刻印又は浮き出しで表示します。</p> <div style="text-align: center;">  </div> <p>図2 自社表示</p> <ul style="list-style-type: none"> ・ 寸法：Aを100としたときの比率で表しており、Aは12.0mm以上15.0mm以下です。 ・ 色彩：二色又は単色とする。 <p>※ 図2に示す意匠は、登録後 ai 形式の電子データでお渡しすることが可能です。</p> <p>指定の方法により製品に SG マークを表示し、原則1ヶ月毎に表示実績を報告してください。</p> <p>このとき同時に表8に示す手数料額を振り込んでください。</p> <p>報告は、Web からログインし、「SG マーク表示数量申請」からお願いします。</p>
---------------	---

表8：工場登録・型式確認の SG マーク表示手数料

申請窓口	手数料	振込先
<p>製品安全協会</p>	<p>8.8 円/個 (税抜 8 円/個)</p> <p>※ SG ラベルの送付先が外国の場合には、別途送料が必要です。</p> <p>※ 外国からの送金の場合は、税抜の手数料です。</p>	<p>三菱 UFJ 銀行 東京公務部支店 普通口座 3 0 0 4 4 7 口座名 一般財団法人 製品安全協会 MUFJ Bank, Ltd. Tokyo-Komubu Branch Ordinary Account 300447 Consumer Product Safety Association (Swift Address) BOTKJPJT</p>

表9 : SG マーク被害者救済制度の有効期限（ロット認証と共通）

購入日より3年間

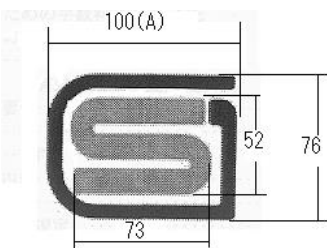
2. ロット認証による SG マーク表示の場合

表 10 : ロット認証の委託検査機関

申請 窓口	一般財団法人日本車両検査協会	
	ロット 認証の 申請先	<東京検査所> 〒114-0003 東京都北区豊島 7-26-28 TEL : (03) 3912-2361 FAX : (03) 3912-2208
		<大阪検査所> 〒590-0983 大阪府堺市堺区山本町 2-66-2 TEL : (072) 233-2001 FAX : (072) 233-2002
	ビューローベリタスジャパン株式会社	
	ロット 認証の 申請先	<消費財検査部門> 〒224-0033 横浜市都筑区茅ヶ崎東 4-5-17 TEL. 045 (949) 6311
		<Bureau Veritas Consumer Products Services Division (Shenzhen)> > 4th Floor, B Building, Min Li Da Industrial Building, Honghualing Industrial Park, Liu Xian Road, Xili Town, Nanshan District, Shenzhen, Guangdong 518055, P. R. C.
	昆山産品安全検験所	
	ロット 認証の 申請先	中華人民共和国江蘇省昆山市葦城南路 1699 号 TEL. +86-(0) 512-57379763 FAX. +86-(0) 512-57372425
韓国建設生活環境試験研究院 (休止中)		
ロット 認証の 申請先	199, Gasan digital 1-ro, Geumcheon-gu, Seoul TEL. +82-2-3415-8815	

表 11 : ロット認証申請手数料

窓口	手数料	振込先
----	-----	-----

<p>一般財団法人日本車両検査協会</p>	<p>(1) 基準適合性検査（検査試料の数は表5と同じ） 150,700円（税抜137,000円） (2) 同等性検査（①+②+③） ① 8.8円/個（税抜8円/個） ② ロットの大きさ毎の額</p> <table border="1" data-bbox="469 555 1027 1088"> <thead> <tr> <th>ロット形成個数</th> <th>検査料</th> </tr> </thead> <tbody> <tr> <td>$n \leq 400$</td> <td>7,700円 (税抜7,000円)</td> </tr> <tr> <td>$401 \leq n \leq 1,000$</td> <td>13,200円 (税抜12,000円)</td> </tr> <tr> <td>$1,001 \leq n \leq 4,000$</td> <td>24,200円 (税抜22,000円)</td> </tr> <tr> <td>$4,001 \leq n \leq 10,000$</td> <td>35,200円 (税抜32,000円)</td> </tr> <tr> <td>$10,001 \leq n \leq 50,000$</td> <td>57,200円 (税抜52,000円)</td> </tr> </tbody> </table> <p>③同等性検査に要する旅費（委託検査機関の規程に基づく額）</p>	ロット形成個数	検査料	$n \leq 400$	7,700円 (税抜7,000円)	$401 \leq n \leq 1,000$	13,200円 (税抜12,000円)	$1,001 \leq n \leq 4,000$	24,200円 (税抜22,000円)	$4,001 \leq n \leq 10,000$	35,200円 (税抜32,000円)	$10,001 \leq n \leq 50,000$	57,200円 (税抜52,000円)	<p>委託検査機関が案内する方法によりお支払い願います。</p> <p>※材料試験（汗及び頭髪油性試験並びに耐候性試験）に関する費用は含まれておりません。申請時に第三者検査機関の証明書等を添付ください。</p>
ロット形成個数	検査料													
$n \leq 400$	7,700円 (税抜7,000円)													
$401 \leq n \leq 1,000$	13,200円 (税抜12,000円)													
$1,001 \leq n \leq 4,000$	24,200円 (税抜22,000円)													
$4,001 \leq n \leq 10,000$	35,200円 (税抜32,000円)													
$10,001 \leq n \leq 50,000$	57,200円 (税抜52,000円)													

ビューローベリ タスジャパン株 式会社	(1) 基準適合性検査（検査試料の数は表 5 と 同じ） 132,000 円（税抜 120,000 円） (2) 同等性検査（①+②+③） ③ 8.8 円/個（税抜 8 円/個） ④ ロットの大きさ毎の額 <table border="1" data-bbox="469 555 1023 1088"> <thead> <tr> <th>ロット形成個数</th> <th>検査料</th> </tr> </thead> <tbody> <tr> <td>$n \leq 400$</td> <td>6,600 円 (税抜 6,000 円)</td> </tr> <tr> <td>$401 \leq n \leq 1,000$</td> <td>13,200 円 (税抜 12,000 円)</td> </tr> <tr> <td>$1,001 \leq n \leq 4,000$</td> <td>26,400 円 (税抜 24,000 円)</td> </tr> <tr> <td>$4,001 \leq n \leq 10,000$</td> <td>52,800 円 (税抜 48,000 円)</td> </tr> <tr> <td>$10,001 \leq n \leq 50,000$</td> <td>105,600 円 (税抜 96,000 円)</td> </tr> </tbody> </table> ③同等性検査に要する旅費（委託検査機関の 規程に基づく額）	ロット形成個数	検査料	$n \leq 400$	6,600 円 (税抜 6,000 円)	$401 \leq n \leq 1,000$	13,200 円 (税抜 12,000 円)	$1,001 \leq n \leq 4,000$	26,400 円 (税抜 24,000 円)	$4,001 \leq n \leq 10,000$	52,800 円 (税抜 48,000 円)	$10,001 \leq n \leq 50,000$	105,600 円 (税抜 96,000 円)	
ロット形成個数	検査料													
$n \leq 400$	6,600 円 (税抜 6,000 円)													
$401 \leq n \leq 1,000$	13,200 円 (税抜 12,000 円)													
$1,001 \leq n \leq 4,000$	26,400 円 (税抜 24,000 円)													
$4,001 \leq n \leq 10,000$	52,800 円 (税抜 48,000 円)													
$10,001 \leq n \leq 50,000$	105,600 円 (税抜 96,000 円)													
昆山産品安全検 験所	手数料は、別途検査機関が指定する金額に基 づいてをお支払い下さい。													
韓国建設生活環 境試験研究院	手数料は、別途検査機関が指定する金額に基 づいてをお支払い下さい。													

・手数料は本文書作成時点の参考価格を示しています。

・委託検査機関が複数ある場合は機関によって金額・納期等が異なることがあります。また、検査試料の大きさや個数によっては、検査試料の廃棄費用又は申請者への返送費用を別途請求する場合があります。詳細は委託検査機関にお尋ねください。

表 1 2 : ロット認証の SG マーク表示方法

表示方式	表示方法
協会支給ラベル方式	図 1 に示す協会支給ラベルを製品本体の外表面又は内表面の見 やすい位置に貼付します。 台紙の寸法は 22mm×22mm です。



図1 協会支給 SG ラベル

協会支給ラベルは、同等性検査合格時に委託検査機関から渡します。申請者は SG ラベルをロット認証の申請ロットに含まれる製品に貼付してください。

自社表示方式

製品本体の外表面又は内裏面に図2に示す SG マークを印字、刻印又は浮き出しで表示します。

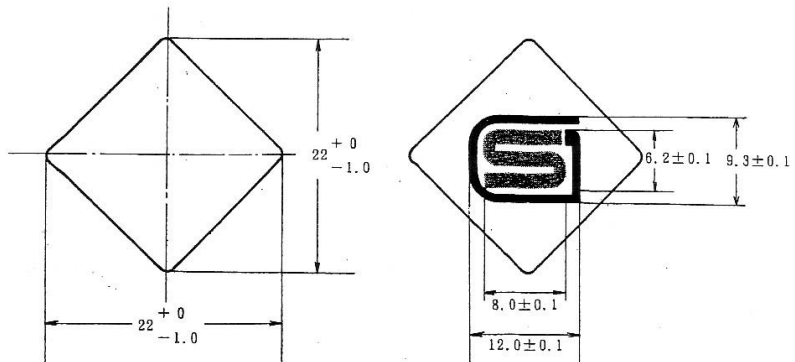

図2 自社表示

- ・ 寸法：Aを100としたときの比率で表しており、Aは12.0mm以上15.0mm以下です。
- ・ 色彩：二色又は単色とする。

※ 図2に示す意匠は、登録後 ai 形式の電子データでお渡しすることが可能です。

自社表示する場合、SG マーク使用規程（ロット認証自社印刷事業者用）第4条に記載の情報が必要となりますので、電子ファイルでご準備をお願いします。

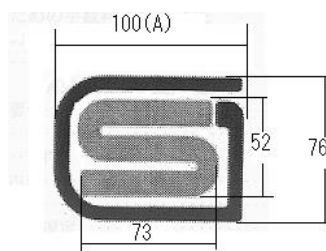
【作成・改正履歴】

2021/10/1：新規作成

2023/06/01：単価修正